

AÉROTOP



FLEXIBLE, PERFORMANTE, FACILE À INSTALLER.

Les pompes à chaleur Aérotop Air/Eau s'installent aussi bien à l'intérieur qu'à l'extérieur. Elles servent pour le chauffage et la préparation d'ECS et sont disponibles dans une large gamme de puissances.

CARACTÉRISTIQUES PRINCIPALES

- > Intégration en tout lieu grâce à son très faible niveau sonore (insonorisation renforcée avec panneaux « sandwich » et silent bloc).
- > Gamme large : versions compacte ou standard, chauffage seul ou réversible, monophasée ou triphasée.
- > Adaptée à toutes les zones climatiques.
- > Encombrement minimal avec installation intérieure en angle.
- > Régulation permettant de gérer 2 à 3 circuits, la production d'ECS y compris avec un appoint solaire.
- > COP annuels exceptionnels : 3,7 à 4, voire plus selon les régions.
- > Température départ jusqu'à 55°C.
- > Captage des calories par temps froid optimisé (logique de dégivrage, évaporateur surdimensionné).
- > Installation plug&work en version compacte : il suffit de la raccorder au circuit de chauffage, elle est prête à fonctionner.
- > PAC monobloc ne nécessitant pas l'intervention d'un frigoriste.
- > S'installe facilement à l'intérieur.
- > Fonctionnement en cascade (RVS61).

GARANTIE

- > 2 ans pièces.
- > Prolongation de la garantie pièce d'une année supplémentaire si la mise en service a été réalisée par une de nos Stations Techniques et sous réserve d'un entretien annuel par cette Station Technique.

FOURNITURES STANDARD

- > Régulation Siemens.
- > Système de démarrage progressif intégré
- > Sonde extérieure.
- > Résistance appoint électrique intégrée 2/4/6 kW pour T07 à T16.

Avertissement

- > Mise en service par une Station Technique Chaffoteaux, prix : 400 € HT. Visitez le site www.chaffoteaux.fr pour trouver la Station Technique la plus proche.

ZOOM PRODUIT

Ventilateur centrifuge

- > Équilibrage de précision pour garantir silence et longévité.
- > Faibles vitesses de rotation pour débits d'air élevés.



Évaporateur

- > Surdimensionné pour un captage efficace des calories par temps froid.
- > Géométrie et inclinaison étudiées pour un dégivrage optimal.

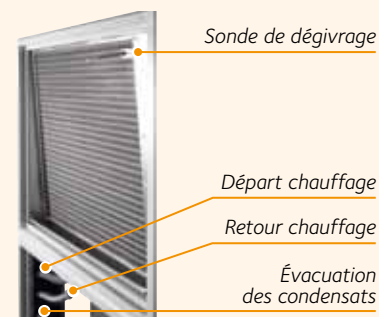

TYPE D'INSTALLATION



PLAGE D'UTILISATION AÉROTOP

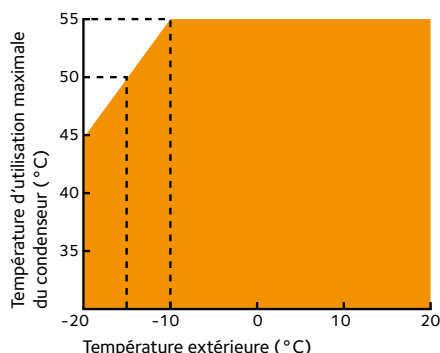

Les pompes à chaleur Chaffoteaux Aérotop sont certifiées par le prestigieux label de qualité EHPA valable en Allemagne, en Suisse, en Suède et en Autriche.

Modèles compacts - installation intérieure

La version compacte est conçue pour être raccordée directement sur un circuit plancher chauffant. Disponible en trois puissances, elle est idéale pour le neuf où elle peut alimenter jusqu'à 400 m² de plancher chauffant.

CARACTÉRISTIQUES TECHNIQUES

		T07 CX	T10 CX
PUISSANCE CALORIFIQUE			
T° air aspiré/T° départ chauffage : +7/35°C	kW	7,4	10,4
Coefficient de performance A7W35		3,9	3,7
Puissance A-7W35	kW	4,90	7,30
COP à -7°C		2,60	2,60
Fluide frigorigène R407C	kg	1,9	2,95
DONNÉES ÉLECTRIQUES			
Alimentation	V-Ph-Hz	230-1-50	
Puissance absorbée nominale A7W35	kW	1,9	2,8
Courant nominal	A	17,3	23,5
Courant d'appel (démarrage amorti)	A	40	40
DIMENSIONS - POIDS			
Largeur A	mm	995	1095
Hauteur B	mm	1525	1575
Profondeur C	mm	650	750
Poids (version compacte)	kg	233	267
NIVEAU SONORE - INSTALLATION INTÉRIEURE			
À 5 m de distance - émission intérieure	dB(A)	34,8	38
À 10 m de distance - émission extérieure	dB(A)	36,7	36,7

EXEMPLE DE CONFIGURATION AÉROTOP COMPACT : 1 CIRCUIT DE CHAUFFAGE + ECS

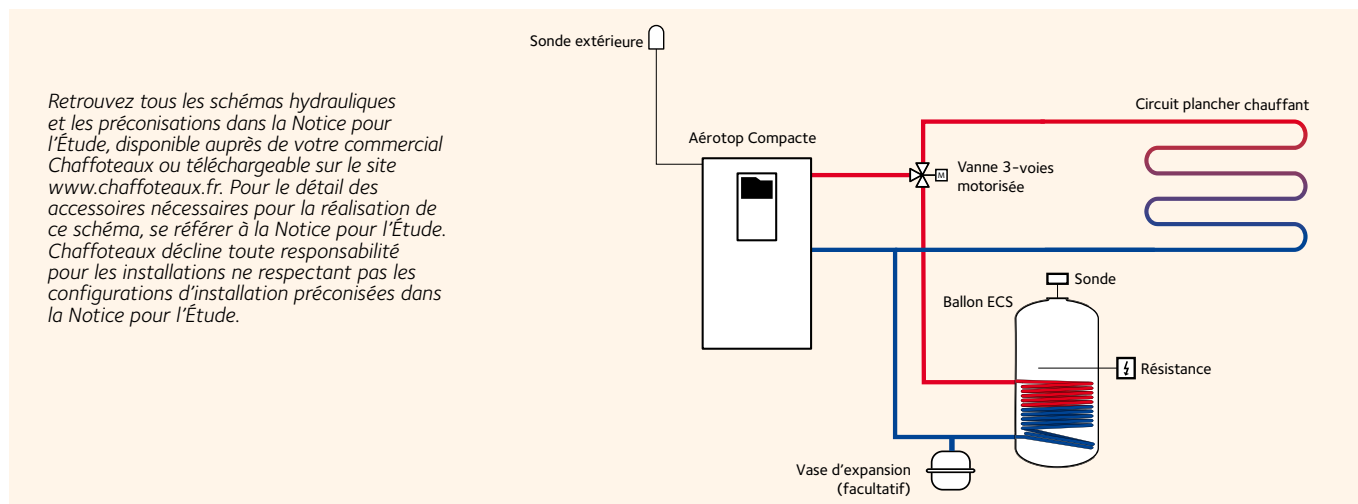

VERSION COMPACTE

- > Circulateur de chauffage.
- > Ballon tampon intégré de 43 l.
- > Vase d'expansion 12 l.
- > Manomètre.
- > Soupape de décharge.
- > Soupape de sécurité.
- > Résistance électrique d'appoint intégrée, 2/4/6 kW.
- > Vanne thermostatique pour mise en service par temps froid.

MODÈLES DISPONIBLES

		MODÈLE	T07 CX	T10 CX	
PAC	+	Monophasée	Référence	3640023	3640024
			Prix HT	10 352 €	10 948 €
Grilles	ou	Kit sous-sol	Référence	3640280	3640281
			Prix HT	798 €	850 €
ECS	+	Kit façade	Référence	3640283	3640284
			Prix HT	1 195 €	1 268 €
ECS	+	Kit ECS	Référence	3640286	3640287
			Prix HT	2 403 €	2 593 €

Modèles standards et réversibles

La version standard (non réversible) est disponible dans une large gamme de puissances, entre 7 et 35 kW. Elle est aussi bien adaptée pour le neuf que pour la rénovation, et permet une installation intérieure sans gaine d'air. Les versions T07 à T16 sont équipées de série d'une résistance électrique 6 kW. La version réversible peut être utilisée non seulement pour le chauffage mais aussi pour une réfrigération active. Comme la version standard, elle permet une installation intérieure sans gaine d'air. Les versions T07R à T16R sont équipées de série d'une résistance électrique 6 kW.

CARACTÉRISTIQUES TECHNIQUES

		T07	T10	T12	T14	T16	T20	T26	T32	T35
PUISSANCE CALORIFIQUE										
T° air aspiré/T° départ chauffage : +7/35°C	kW	7,4	10,4	12,9	15,6	17,6	21,1	27,7	34,0	36,4
Coefficient de performance A7W35		3,9	3,7	3,9	3,9	4,1	3,4	3,6	3,5	3,6
Puissance A-7W35	kW	4,9	7,3	8,5	12,0	13,0	16,5	22,2	27,4	28,7
COP à -7°C		2,6	2,6	2,6	3,0	3,3	2,8	2,8	2,8	3,0
PUISSANCE DE REFROIDISSEMENT (valable seulement pour modèles réversibles R... pour A32W7)										
Puissance frigorifique	kW	6,6	9,7	11,8	14,1	14,6	17,6	21,5	24,9	30,5
Puissance absorbée	kW	2,3	3,3	4	4,7	4,7	6	7,2	8,2	10,2
Fluide frigorigène R407C	kg	2,5	2,95	3,7	3,7	3,7	5,4	6,4	8,0	8,0
DONNÉES ÉLECTRIQUES										
Alimentation	V-Ph-Hz	230-1-50	230-1-50 ou 400-3-50	400-3-50						
Puissance absorbée nominale A7W35	kW	1,9	2,8	3,3	4	4,1	6,2	7,4	8,4	10,4
Courant nominal tri (mono)	A	(17,3)	10 (23,5)	11	13	13,5	16	22	27	25
Courant d'appel (démarrage amorti)	A	(40)	25 (40)	27,5	32,5	33,7	40	55	67,5	62,5
DIMENSIONS - POIDS (voir schéma p. 222).										
Largeur A	mm	995	1095	1195	1195	1195	1195	1195	1295	1295
Hauteur B	mm	1525	1575	1575	1575	1575	1695	1695	1905	1905
Profondeur C	mm	650	750	750	750	750	880	880	1000	1000
Poids	kg	203	237	265	271	277	337	347	418	428
NIVEAU SONORE - INSTALLATION INTÉRIEURE										
À 5 m de distance - émission intérieure	dB(A)	34,8	38	40	40,6	42	45,4	46,6	48,3	49
À 10 m de distance - émission extérieure	dB(A)	36,7	36,7	40,7	40,7	42,8	46,7	46,7	49,5	49,7
NIVEAU SONORE - INSTALLATION EXTÉRIEURE										
À 10 m de distance - émission extérieure	dB(A)	34	34,4	38,1	38,2	40,3	44,1	44,2	47	47,1

MODÈLES STANDARDS DISPONIBLES

MODÈLE	PUISSANCE	TENSION	Référence	Prix HT
T07X	7,4 kW	Mono	3640021	9092 €
T10	10,4 kW	Tri	3640004	9495 €
T10X	10,4 kW	Mono	3640022	9495 €
T12	12,9 kW	Tri	3640005	9881 €
T14	15,6 kW	Tri	3640006	10 156 €
T16	17,6 kW	Tri	3640007	11 934 €
T20	21,1 kW	Tri	3640008	13 660 €
T26	27,7 kW	Tri	3640009	17 417 €
T32	34,0 kW	Tri	3640010	20 045 €
T35	36,4 kW	Tri	3640011	22 018 €

MODÈLES RÉVERSIBLES DISPONIBLES

MODÈLE	PUISSANCE	TENSION	Référence	Prix HT
T07RX	7,4 kW	Mono	3640025	10 187 €
T10R	10,4 kW	Tri	3640013	11 228 €
T10RX	10,4 kW	Mono	3640026	11 228 €
T12R	12,9 kW	Tri	3640014	12 104 €
T14R	15,6 kW	Tri	3640015	13 090 €
T16R	17,6 kW	Tri	3640016	14 131 €
T20R	21,1 kW	Tri	3640017	16 979 €
T26R	27,7 kW	Tri	3640018	19 497 €
T32R	34,0 kW	Tri	3640019	22 456 €
T35R	36,4 kW	Tri	3640020	24 646 €

EXEMPLE DE CONFIGURATION AÉROTOP STANDARD : 1 CIRCUIT BASSE TEMPÉRATURE ET APPOINT SOLAIRE

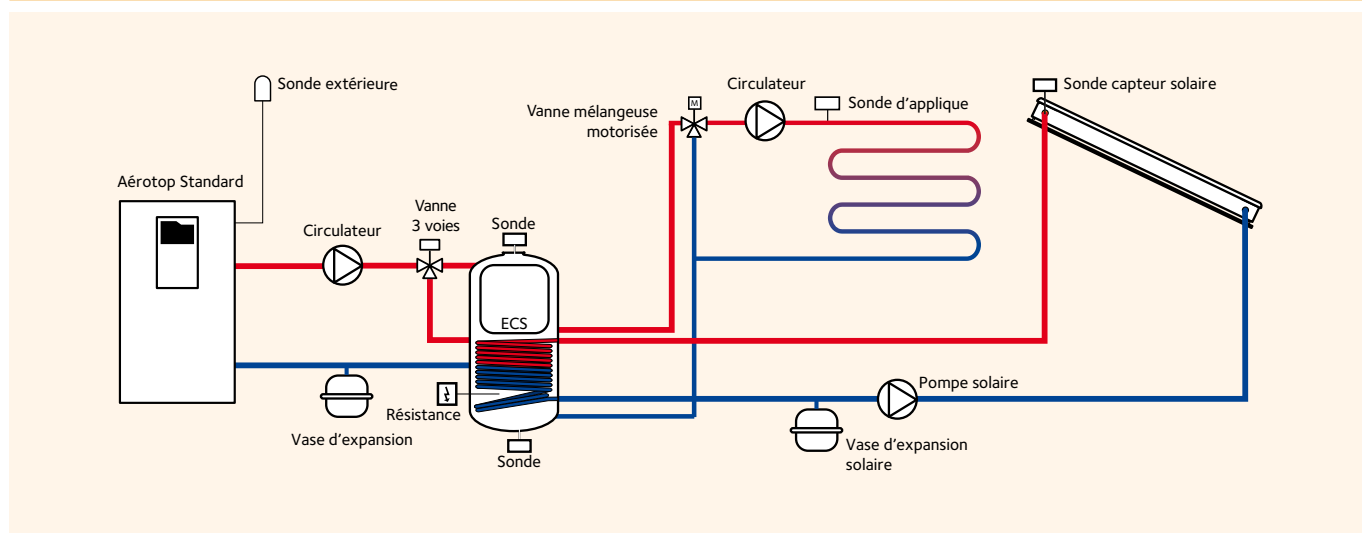

Retrouvez tous les schémas hydrauliques et les préconisations dans la Notice pour l'Étude, disponible auprès de votre commercial Chaffoteaux ou téléchargeable sur le site www.chaffoteaux.fr. Pour le détail des accessoires nécessaires pour la réalisation de ce schéma, se référer à la Notice pour l'Étude. Chaffoteaux décline toute responsabilité pour les installations ne respectant pas les configurations d'installation préconisées dans la Notice pour l'Étude.

EXEMPLE DE CONFIGURATION AÉROTOP RÉVERSIBLE

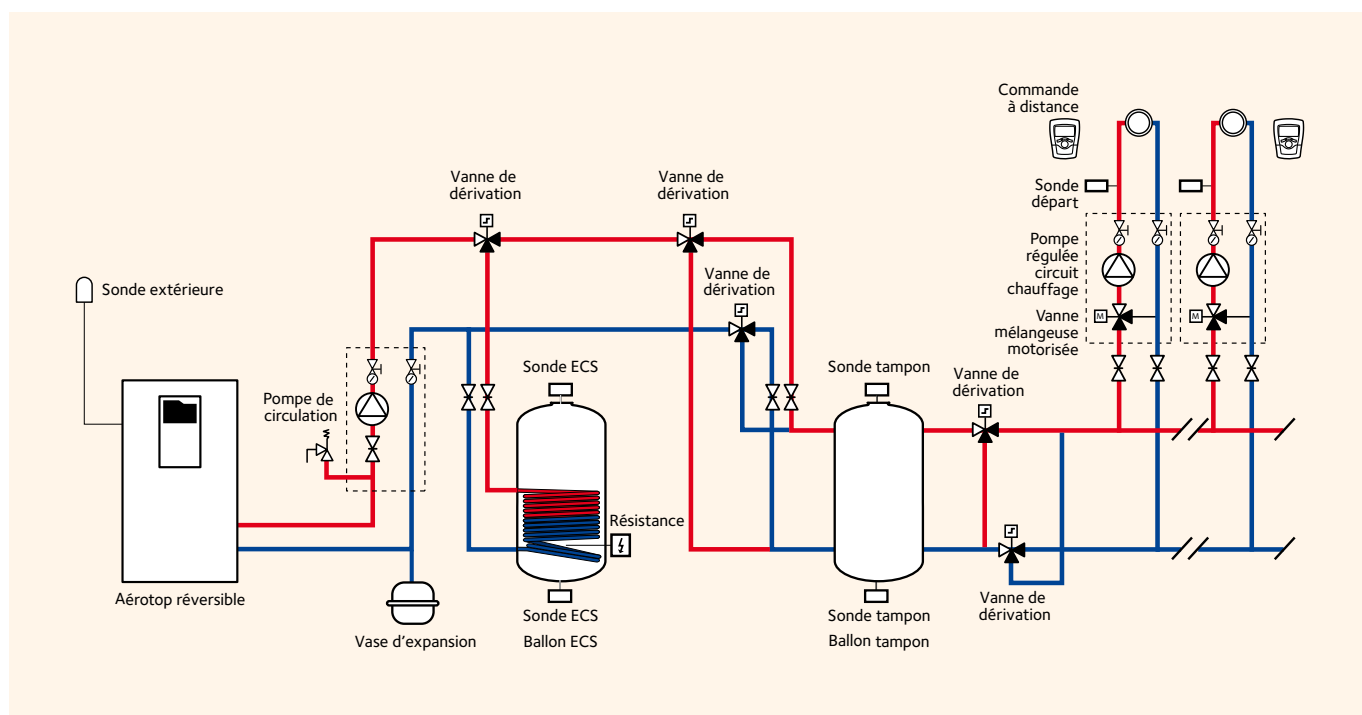

Retrouvez tous les schémas hydrauliques et les préconisations dans la Notice pour l'Étude, disponible auprès de votre commercial Chaffoteaux ou téléchargeable sur le site www.chaffoteaux.fr. Pour le détail des accessoires nécessaires pour la réalisation de ce schéma, se référer à la Notice pour l'Étude. Chaffoteaux décline toute responsabilité pour les installations ne respectant pas les configurations d'installation préconisées dans la Notice pour l'Étude.

DIMENSIONS

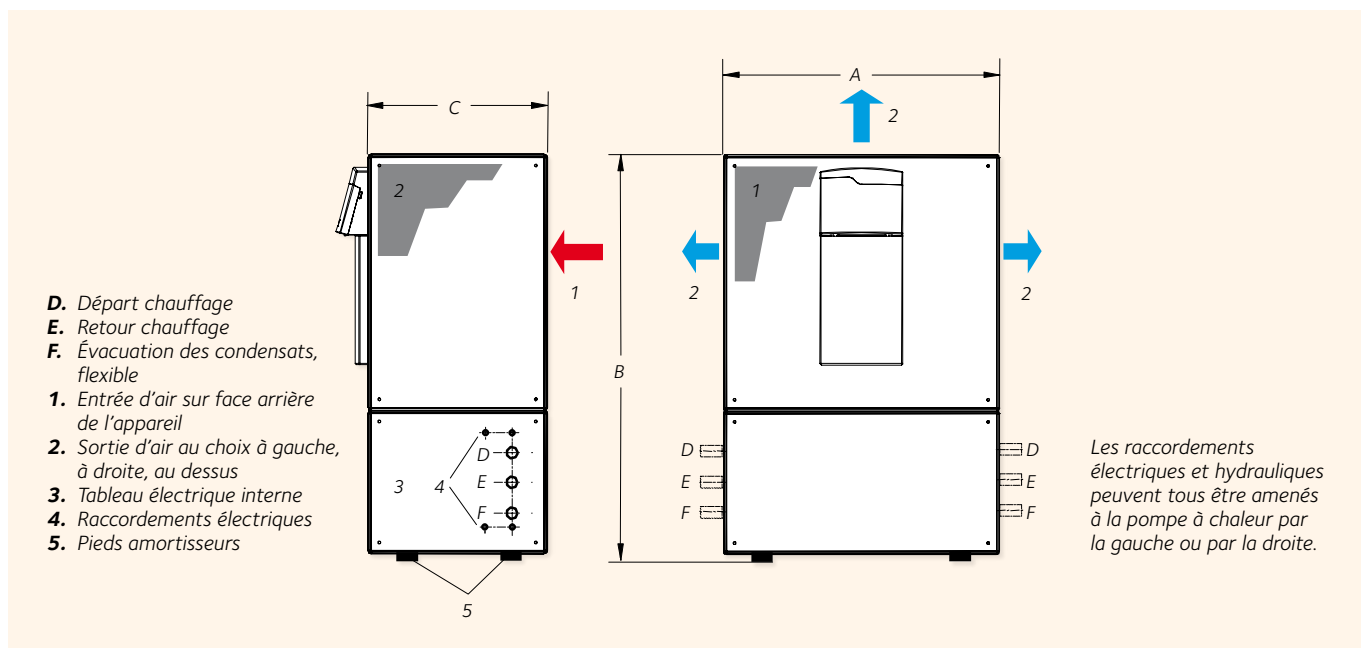

DIMENSIONS (en mm)

	T07 (C)	T10 (C)	T12 (C), T14	T16	T20, T26	T32, T35
A	995	1 095	1 195	1 195	1 195	1 295
B	1 510	1 560	1 660	1 660	1 680	1 890
C	650	750	750	750	880	1 000
D	1"	1"	1"	1" 1/4	1" 1/4	1" 1/4
E	1"	1"	1"	1" 1/4	1" 1/4	1" 1/4
F	3/4"	3/4"	3/4"	3/4"	3/4"	3/4"

Installation extérieure

ACCESSOIRES D'INSTALLATION EXTÉRIEURE



KIT DE PROTECTION EXTÉRIEURE PAC



DÉSIGNATION	Référence	Prix HT
AAS T07 protection extérieure	3640191	702 €
AAS T10 protection extérieure	3640192	746 €
AAS T12-16 protection extérieure	3640193	900 €

DIMENSIONS (en mm) ET GABARIT D'INSTALLATION

Entre bâtiment et pompe à chaleur une gaine de \varnothing 250 mm doit être enfouie pour tous les conduits (électricité, hydraulique et évacuation des condensats).

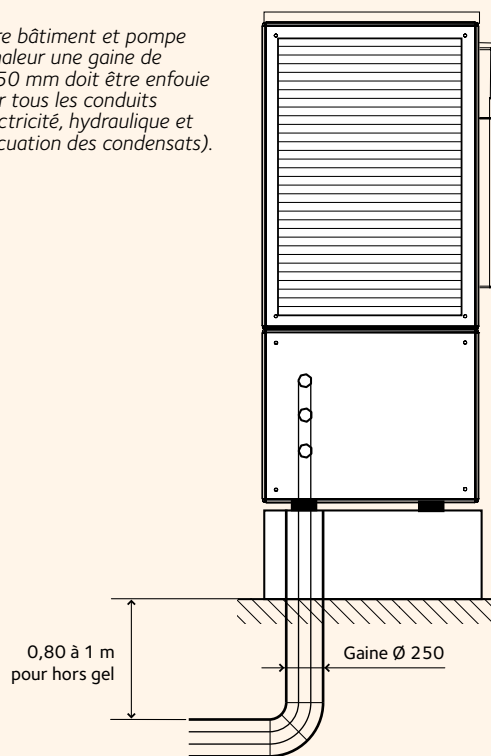

KIT DE PROTECTION EXTÉRIEURE INSONORISÉ

Le kit est composé de : support de régulation déportée à installer à l'intérieur, toit de protection, cache emplacement régulation, grille d'aspiration, grille de refoulement et caissons d'insonorisation.



DÉSIGNATION	Référence	Prix HT
ASS T20/26 protection extérieure anti-bruit	3730390	3 941 €
ASS T32/35 protection extérieure anti-bruit	3730391	4 551 €

Installation intérieure en angle

DIMENSIONS (en mm) ET GABARITS D'INSTALLATION

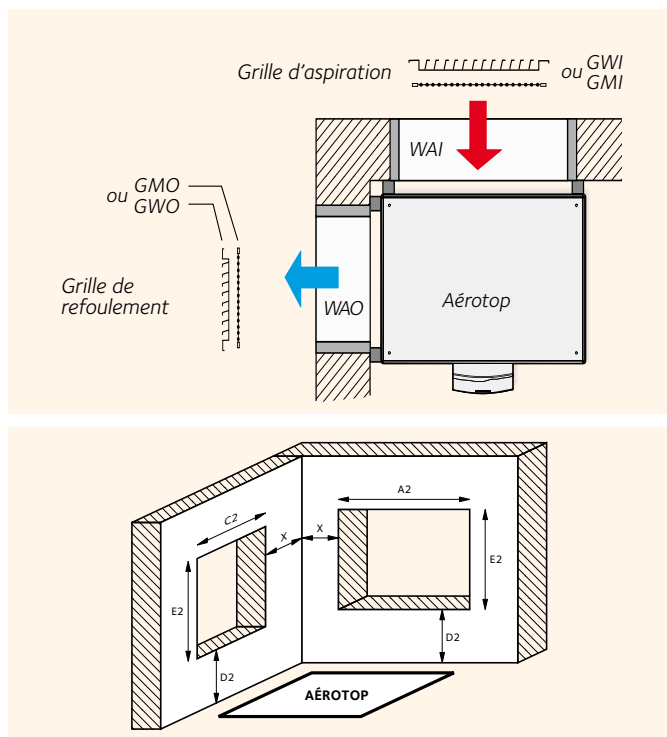

	A2	C2	D2	E2	X
T07C, T07	950	600	640	860	60
T10C, T10	1 050	700	640	910	60
T12C, T12, T14, T16	1 150	700	640	1 010	60
T20, T26	1 150	830	740	930	635*
T32, T35	1 250	950	740	1 140	635*

* Le caisson silencieux est obligatoire à partir du modèle T20 (voir p. 227)

Kits d'installation en angle

KITS SOUS-SOL (COUR ANGLAISE) ET KITS FAÇADE

KITS SOUS-SOL (COUR ANGLAISE)			
	Référence	Prix HT	
KITS SOUS-SOL T07	3640280	798 €	
Isolation aspiration	WAI 3640085	Inclus	
Isolation refoulement	WAO 3640101	Inclus	
Grille aspiration	GMI 3640090	Inclus	
Grille refoulement	GMO 3640106	Inclus	
KITS SOUS-SOL T10	3640281	850 €	
Isolation aspiration	WAI 3640086	Inclus	
Isolation refoulement	WAO 3640102	Inclus	
Grille aspiration	GMI 3640091	Inclus	
Grille refoulement	GMO 3640107	Inclus	
KITS SOUS-SOL T12/14/16	3640282	981 €	
Isolation aspiration	WAI 3640087	Inclus	
Isolation refoulement	WAO 3640103	Inclus	
Grille aspiration	GMI 3640092	Inclus	
Grille refoulement	GMO 3640108	Inclus	

KITS FAÇADE AVEC GRILLE PROTECTION PLUIE			
	Référence	Prix HT	
KITS FAÇADE T07	3640283	1 195 €	
Isolation aspiration	WAI 3640085	Inclus	
Isolation refoulement	WAO 3640101	Inclus	
Grille aspiration	GWI 3640093	Inclus	
Grille refoulement	GWO 3640109	Inclus	
KITS FAÇADE T10	3640284	1 268 €	
Isolation aspiration	WAI 3640086	Inclus	
Isolation refoulement	WAO 3640102	Inclus	
Grille aspiration	GWI 3640094	Inclus	
Grille refoulement	GWO 3640110	Inclus	
KITS FAÇADE T12/14/16	3640285	1 558 €	
Isolation aspiration	WAI 3640087	Inclus	
Isolation refoulement	WAO 3640103	Inclus	
Grille aspiration	GWI 3640095	Inclus	
Grille refoulement	GWO 3640111	Inclus	

Installation intérieure avec raccordement par gaine flexible

SCHÉMA D'INSTALLATION

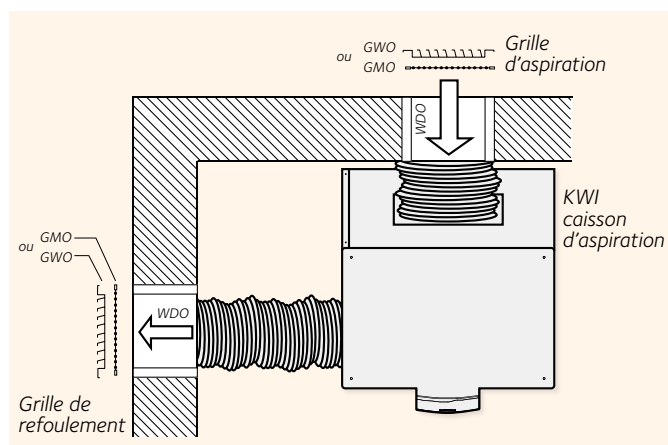

CAISSON D'ASPIRATION

Pour entrée d'air par gaine flexible (de la T07 à la T14).

	Référence	Prix HT
KWI T07	3640117	797 €
KWI T10	3640118	909 €
KWI T12/14	3640119	971 €

Sur commande uniquement, nous consulter

JONCTION DE SORTIE D'AIR

Pour le raccordement à la pompe à chaleur des gaines d'air flexibles côté refolement.

	Référence	Prix HT
PAO T07	3640133	100 €
PAO T10	3640134	118 €
PAO T12/14	3640135	146 €

KIT DE GAINÉ FLEXIBLE (ASPIRATION OU REFOLEMENT)

Comprenant : manchette ovale pour le raccordement à la pompe à chaleur, gaine flexible avec 4 brides de fixation incluses et une plaque de raccordement mural.

	Référence	Prix HT
KFS 1 T07/10 Ø 500 1 m	3640122	600 €
KFS 1 T07/10 Ø 500 2 m	3640123	781 €
KFS 1 T07/10 Ø 500 3 m	3640124	973 €
KFS 1 T12/14 Ø 610 1 m	3640125	656 €
KFS 1 T12/14 Ø 610 2 m	3640126	882 €
KFS 1 T12/14 Ø 610 3 m	3640127	1 109 €

Pour le détail des accessoires nécessaires à la réalisation de cette configuration, se référer à la Notice pour l'Étude disponible auprès de votre commercial Chaffoteaux ou téléchargeable sur le site www.chaffoteaux.fr

Installation intérieure avec raccordement par gaine rigide

SCHÉMA D'INSTALLATION

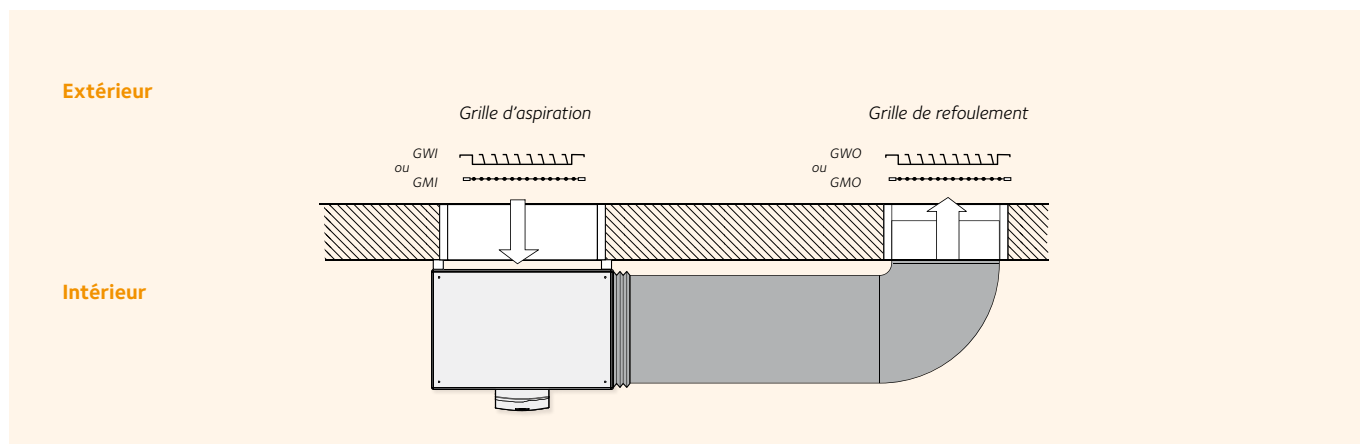

GAINÉ RIGIDE

Gaine longue. Raccordement à la pompe à chaleur avec manchettes flexibles, diaphragme de fermeture côté mur et kit de montage inclus (matériel de fixation / ruban d'étanchéité pour gaines / vis et écrous / pinces de gaines).

GAINÉ LONGUE	DIMENSIONS LxHxP (mm)	Référence	Prix HT
KSL T07	520 x 780 x 1500	3640136	1 358 €
KSL T10	620 x 830 x 1500	3640137	1 471 €
KSL T12 - 16	620 x 930 x 1800	3640138	2 205 €
KSL T20/26	750 x 850 x 2000	3640139	2 884 €
KSL T32/35	870 x 1060 x 2200	3640140	3 110 €

Sur commande uniquement, nous consulter

Pour le détail des accessoires nécessaires à la réalisation de cette configuration, se référer à la Notice pour l'Étude disponible auprès de votre commercial Chaffoteaux ou téléchargeable sur le site www.chaffoteaux.fr

Accessoires communs installation intérieure

ISOLATION TRAVERSÉE MURALE ASPIRATION

Pour installation intérieure en angle comprenant : joint de raccordement de la pompe à chaleur (ruban Compri, largeur 4 cm, expansion possible jusqu'à 6 cm) et kit d'isolation de traversée murale (4 éléments d'isolation sur mesure de largeur 400 mm en polyuréthane, 8 pointes étoilées).

ISOLATION		
	Référence	Prix HT
WAI T07	3640085	232 €
WAI T10	3640086	237 €
WAI T12/14/16	3640087	298 €
WAI T20/26	3640088	351 €
WAI T32/35	3640089	361 €

ISOLATION TRAVERSÉE MURALE REFOULEMENT

4 éléments insonorisants, largeur 400 mm, en polyuréthane, 8 clous étoilés, WDO.

ISOLATION		
	Référence	Prix HT
WDO T07	3640128	147 €
WDO T10	3640129	161 €
WDO T12/14/16	3640130	189 €
WDO T20/26	3640131	189 €
WDO T32/35	3640132	222 €

ISOLATION TRAVERSÉE MURALE REFOULEMENT

Pour installation intérieure en angle comprenant : joint de raccordement de la pompe à chaleur (ruban Compri, largeur 4 cm, expansion possible jusqu'à 6 cm) et kit d'isolation de traversée murale (4 éléments d'isolation sur mesure de largeur 400 mm en polyuréthane, 8 pointes étoilées).

ISOLATION		
	Référence	Prix HT
WAO T07	3640101	210 €
WAO T10	3640102	227 €
WAO T12/14/16	3640103	237 €
WAO T20/26	3640104	250 €
WAO T32/35	3640105	261 €

GRILLES D'ASPIRATION ET DE REFOULEMENT

Choisissez parmi les modèles de grilles en fonction de l'installation : les grillages à mailles sont recommandés pour une installation en sous-sol (cour anglaise). Les grilles avec protection pluie sont recommandées pour ouverture apparente en façade.

GRILLAGES À MAILLES



	DIMENSIONS LxH (mm)	Référence	Prix HT
ASPIRATION			
GMI T07	940 x 840	3640090	194 €
GMI T10	1040 x 890	3640091	204 €
GMI T12/14/16	1140 x 990	3640092	244 €
REFOULEMENT			
GMO T07	600 x 840	3640106	163 €
GMO T10	700 x 890	3640107	183 €
GMO T12/14/16	700 x 990	3640108	204 €

GRILLES AVEC PROTECTION PLUIE



	DIMENSIONS LxHxP (mm)	Référence	Prix HT
ASPIRATION			
GWI T07	900 x 800 x 50	3640093	459 €
GWI T10	1000 x 850 x 50	3640094	489 €
GWI T12/14/16	1100 x 950 x 50	3640095	536 €
GWI T20/T26	1070 x 850 x 50	12073498	444 €
GWI T32/T35	1170 x 1060 x 50	12073509	512 €
REFOULEMENT			
GWO T07	560 x 800 x 50	3640109	296 €
GWO T10	660 x 850 x 50	3640110	316 €
GWO T12/14/16	660 x 950 x 50	3640111	489 €
GWO T20/T26	750 x 850 x 50	12073828	427 €
GWO T32/T35	870 x 1060 x 50	12073839	495 €

SILENCIEUX ANTI-BRUIT

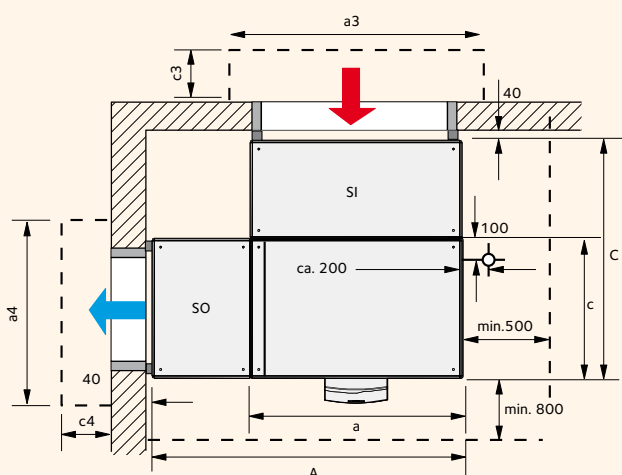

SILENCIEUX ANTI-BRUIT



AÉROTOP	Larg. a	Prof. c	DIMENSIONS AVEC PIÈGES À SONS		DIMENSIONS RECOMMANDÉES POUR LES COURS ANGLAIS			
			A	C	a3	c3	a4	c4
T20, T26	1 195	880	1 770	1 455	1 400	800	1 200	800
T32, T35	1 295	1 000	1 870	1 575	1 400	1 000	1 200	1 000

	Référence	Prix HT
SI T20-T26 (aspiration)	3720326	1 855 €
SO T20-T26 (refoulement)	3720327	1 500 €
SI T32-T36 (aspiration)	3720328	2 010 €
SO T32-T36 (refoulement)	3720329	1 800 €