



# BALLON BCH

## BALLON RÉCHAUFFEUR POUR CHAUDIÈRE À GAZ.

Avec sa cuve en acier émaillé, BCH bénéficie d'une haute protection contre les eaux les plus agressives. Il constitue le ballon idéal à associer à une chaudière murale. Les ballons BCH sont compatibles avec les chaudières Talia (Green) System.

### CARACTÉRISTIQUES PRINCIPALES

- > Possibilité d'installation au sol ou au mur pour une plus grande souplesse.
- > Capacité disponible de 80 à 160 litres pour un confort d'eau chaude sanitaire adapté.
- > Cuve et serpentin émaillés, protégés par une anode titane à courant imposé pour une plus grande longévité.
- > Visualisation du témoin de fonctionnement en façade.
- > Serpentin avec spires décalées pour une chauffe optimale du ballon.
- > Bride Ø 105 mm pour un entretien facilité.
- > Isolation en mousse polyuréthane expansé dans le respect de l'environnement (sans CFC ni HCFC).
- > Kits électriques disponibles en alimentation 230 V.

### SCHÉMA DE RACCORDEMENT

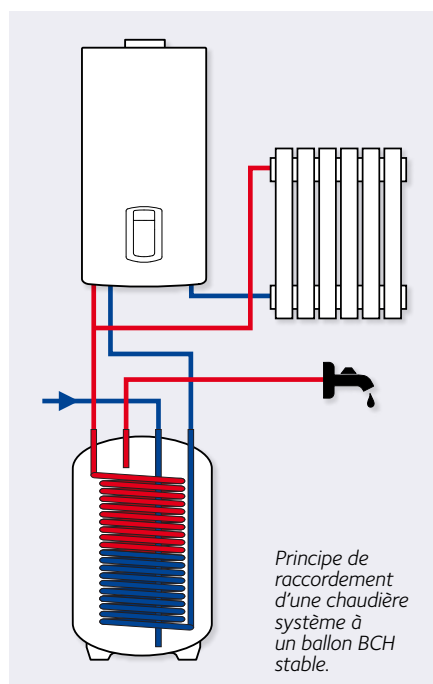

### VUE EN COUPE

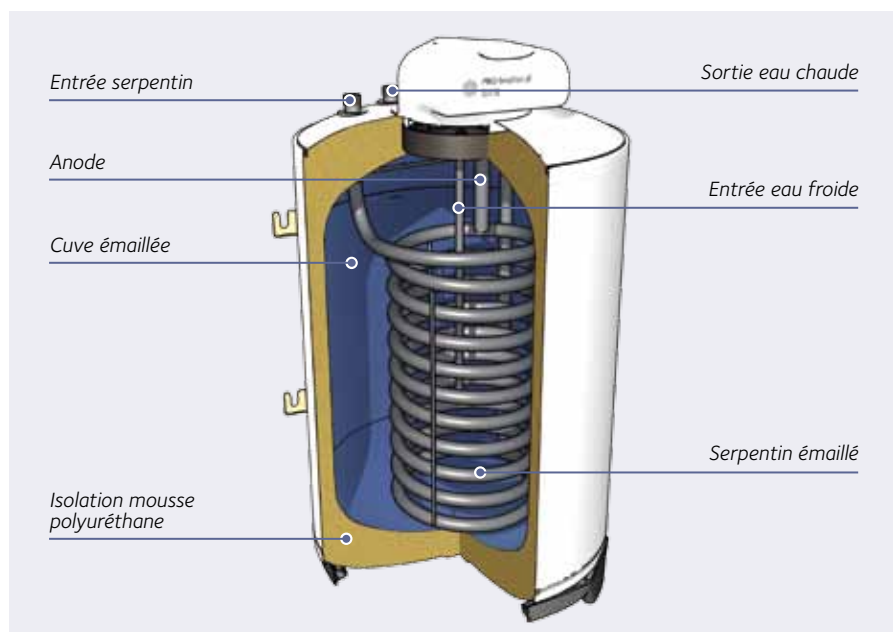

### MODÈLES DISPONIBLES

CAPACITÉ	Référence	Prix HT
BCH 80 l	3070230	651 €
BCH 120 l	3070231	701 €
BCH 160 l	3070232	751 €

### ACCESSOIRES

OBLIGATOIRE	Référence	Prix HT	OPTIONNEL	Référence	Prix HT
Fixation murale (kit)	3078019	26 €	Résistance* électrique 1500 W	3078021	135 €
			Résistance* électrique 2500 W	3078022	135 €
Fixation au sol (kit)	3078020	26 €	Résistance* électrique 1800 W	3078026	135 €
			Résistance* électrique 2200 W	3078023	135 €

\*Résistance blindée

### OPTIONS

DÉSIGNATION	Référence	Prix HT
Kit raccordement pour Talia (Green) System Composé de : groupe de sécurité 7 bars + siphon + flexible PVC pour évacuation vase d'expansion sanitaire 4 l. Raccordement chaudière - ballon par flexibles extensibles en acier inox + douilles à braser	3318335	236 €

Trépied (p. 314)

**DIMENSIONS** (en mm)

MODÈLE	A	B	C	D	E	F	G	H	I	J	K	L	M
BCH 80 l	560	670	757	535	500	778	690	417,5	155	262,5	198	145	572
BCH 120 l	560	880	967	745	500	988	900	627,5	365	262,5	198	145	572
BCH 160 l	560	1090	1177	955	500	1198	1110	827,5	565	262,5	198	145	572

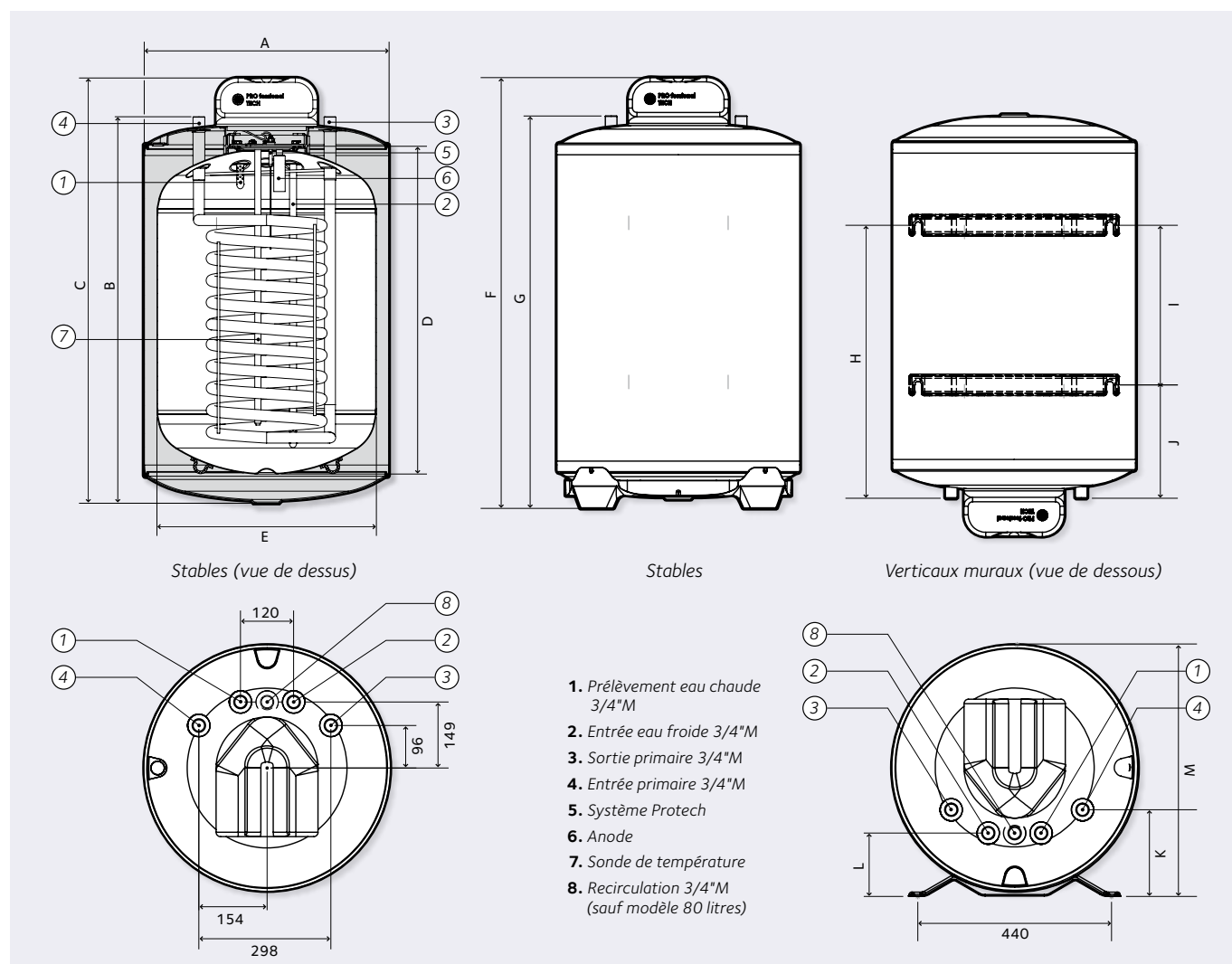
**CARACTÉRISTIQUES TECHNIQUES**

DÉSIGNATION		BCH 80 l	BCH 120 l	BCH 160 l
Capacité	l	80	120	160
Surface serpentin	m <sup>2</sup>	0,5	0,7	0,7
Puissance	kW	10,3	13,9	15,5
Débit continu nominal				
Débit de sortie avec ΔT 30 °C	l/h	295	398	444
Débit de sortie avec ΔT 45 °C	l/h	197	266	296
Perte de charge serpentin	m bar	30	40	40
Pression maximum de service	bar	7	7	7
Déperdition thermique	kWh/24h	1,37	1,52	2,14
Constante de refroidissement	Wh/l.K.24h	0,38	0,28	0,30
Température maximale	°C	90	90	90
Poids net	kg	37	47	55